

Sicherheit

Allgemein:

Der ZDUE-GPRS-MUC entspricht der europäischen Norm EN60950: 2006, Einrichtungen der Informationstechnik - Sicherheit.

Die Installation des ZDUE-GPRS-MUC darf nur von Elektrofachkräften nach den allgemein anerkannten Regeln der Technik und den Bestimmungen, die für das Errichten von Fernmeldeeinrichtungen/-endgeräten maßgebend sind, durchgeführt werden.

Der ZDUE-GPRS-MUC ist nicht für den Anschluss an IT-Systeme der elektrischen Energieversorgung geeignet. Lesen Sie vor Gebrauch des Gerätes diese Installationshinweise sorgfältig durch.

Im Betrieb muss der ZDUE-GPRS-MUC durch eine Blende oder ein Gehäuse abgedeckt sein, die einen ausreichenden Berührungsschutz vor gefährlichen Spannungen bietet. Nur der erhöhte Frontbereich mit Betriebsanzeigen, Kundenschnittstelle und Taster darf berührbar bleiben.

Trennung vom Versorgungsstromkreis:

In der Hausinstallation ist eine leicht zugängliche, allpolige Trennvorrichtung im Versorgungsstromkreis erforderlich. Alternativ kann eine 1-polige Trennvorrichtung im Außenleiter des Versorgungsstromkreises benutzt werden, falls in der Versorgungsleitung ein unverwechselbarer Neutraleiter eingeführt ist. Die Trennvorrichtung muss in Deutschland zumindest die Anforderungen der Norm DIN VDE der Reihe 0100 erfüllen.

Installationssicherung:

In der Hausinstallation ist eine Installationssicherung nach DIN VDE der Reihe 0100 vorzusehen, die dem Leitungsquerschnitt der Spannungsversorgungsleitung angepasst ist. Der zusätzliche Kurzschluss-Schutz muss ein Trennvermögen von $I \geq 1500A$ haben.

Transiente Überspannungen

Der ZDUE-GPRS-MUC ist eine Einrichtung der Überspannungskategorie II. Wird der ZDUE-GPRS-MUC im angeschlossenen Zustand voraussichtlich höheren transienten Überspannungen ausgesetzt als denen der Überspannungskategorie II, sind zusätzliche Schutzmaßnahmen in der Installation erforderlich.

Kabelführung:

Der Abstand zwischen Antennen-/Datenleitungen und Leitungen die gefährliche Spannungen führen muss mindestens 10 mm betragen.

Montage der Antenne:

Bei der Installation einer Antenne im Freien ist die fachgerechte Montage der Antenne durch Fachpersonal zwingend erforderlich.

Die Außenantenne muss zum Blitzschutz geerdet werden. Der Schirm der Außenantenne muss zuverlässig mit der Schutzterde verbunden werden.

Bei der Installation sind den jeweiligen nationalen Installations-Richtlinien Folge zu leisten. In den USA ist dies der National Electric Code NFPA 70, Artikel 810. In Deutschland ist dies die Normenreihe VDE 0185 (DIN EN 62305) Teil 1 bis 4 bei Gebäuden mit Blitzschutz-Einrichtung und die Normenreihe VDE 0855 (DIN EN 60728-11) bei Fehlen einer Blitzschutz-Einrichtung. Das Einhalten der empfohlenen Strahlungsgrenzwerte der deutschen Strahlenschutzkommission (www.ssk.de) vom 13./14. September 2001 muss gewährleistet sein.

Verwendungszweck

Der ZDUE-GPRS-MUC ist eine **Zähler-Daten-Uebertragungs-Einrichtung** zur Fernabfrage und Fernüberwachung von Elektrizitäts-, Wärme-, Gas- und Wasserzählern. Es verwendet den GPRS-Dienst des GSM-Funknetzes zur Datenübertragung.

Funkschutz

Der ZDUE-GPRS-MUC ist Einrichtungen der Klasse A. Diese Einrichtungen können im Wohnbereich Funkstörungen verursachen; in diesem Fall kann vom Betreiber verlangt werden, angemessene Maßnahmen durchzuführen.

Bedienelemente

Der ZDUE-GPRS-MUC muss weder zur Installation noch zur Bedienung geöffnet werden. Alle Bedienelemente sind von außen erreichbar:

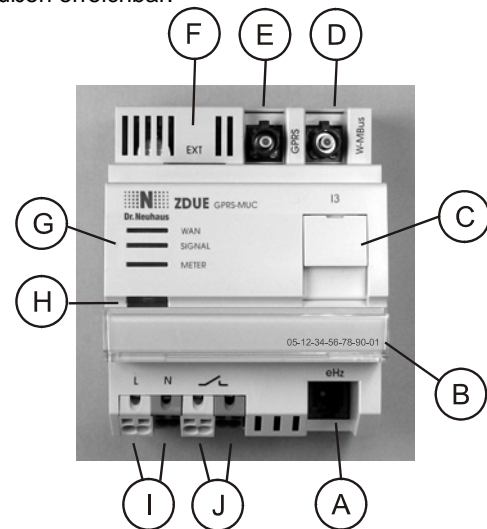

Beschreibung	
A	eHZ-Schnittstelle (RJ10)
B	Server ID
C	Kundenschnittstelle (RJ45 hinter Schutzklappe)
D	Anschluss für Wireless Mbus-Antenne
E	Anschluss für GPRS/GSM-Antenne
F	Erweiterungsschnittstelle (RJ45)
G	Betriebsanzeigen (WAN, SIGNAL, METER)
H	Taster
I	Stromversorgungsanschluss
J	Schaltausgang

SIM-Karte einlegen und Gerät anschliessen

Legen Sie zuerst die SIM-Karte ein und schließen Sie alle Einrichtungen an die verschiedenen Schnittstellen des ZDUE-GPRS-MUC an, erst danach die Stromversorgung.

Einlegen der SIM-Karte

Der SIM-Kartenhalter befindet sich auf der rechten Seite. Schieben Sie die SIM-Karte mit den Kontakten



nach unten und der abgeschrägten Ecke voran im rechten Winkel in den SIM-Kartenhalter bis die SIM-Karte einrastet.

ZDUE-GPRS-MUC Installationshinweise

Vorsicht: Vergewissern Sie sich beim Einschieben, dass die SIM-Karte wirklich im SIM-Kartenhalter steckt. Die PIN-Nummer der SIM-Karte muß im ZDUE-GPRS-MUC konfiguriert werden.

Wenn Sie die SIM-Karte einmal wieder entfernen möchten, drücken Sie kurz leicht auf die Kante der SIM-Karte. Die SIM-Karte wird dann ein kleines Stück herausgeschoben.

eHZ-Schnittstelle (RJ10-(4P4C)-Buchse):



Schnittstelle zum Anschluss eines elektronischen Haushaltszählers (eHZ) nach eHZ-Lastenheft ab Version 1.03 (SML-fähig) über dessen rückwärtige Datenschnittstelle und einen optischen Tastkopf

Pin	Signal	Beschreibung
1	HS	Hilfsspannung zum Zähler (Pegel nach V.28; maximal 25 mA)
2	GND	Signalmasse
3	TXD	Ausgang; Daten zum Zähler (V.24 / V.28)
4	RXD	Eingang; Daten vom Zähler (V.24 / V.28)

Kundenschnittstelle (RJ45-(8P8C)-Buchse; geschirmt):

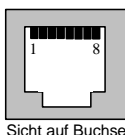

Kundenschnittstelle zum Anschluss eines Endkunden- oder eines Wartungs-PCs oder einer anderen SML-fähigen Kundeneinrichtung mit 10-Base-T oder 100-Base-T Ethernet-Schnittstelle. Automatische Erkennung der Bitrate und Kabeltyps (CAT-5 Cross-over oder Patch 1-zu-1).

Die Kundenschnittstelle ist durch eine Klappe abgedeckt. Öffnen Sie die Klappe mit einem spitzen, flachen Gegenstand, zum Beispiel einer Messerspitze. Ist keine Einrichtung angeschlossen, verschließen Sie die Klappe wieder.

Die Kundenschnittstelle hat die **IP-Adresse 192.168.1.229** mit der **Port-Nummer 7259** für SML.

Pin	Sig.	Beschreibung	Pin	Sig.	Beschreibung
1	TD+	Daten vom MUC	5	NC	Nicht verbunden
2	TD-	Daten vom MUC	6	RD-	Daten zum MUC
3	RD+	Daten zum MUC	7	NC	Nicht verbunden
4	NC	Nicht verbunden	8	NC	Nicht verbunden

Erweiterungsschnittstelle (RJ45-(8P8C)-Buchse; geschirmt):

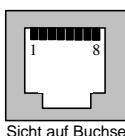

Erweiterungsschnittstelle zum Anschluss weiterer Systemkomponenten (z.B. Zähler, Abschalt-Einrichtungen etc.) mit 10-Base-T oder 100-Base-T Ethernet-Schnittstelle. Automatische Erkennung der Bitrate und Kabeltyps (CAT-5 Cross-over oder Patch 1-zu-1).

Die Erweiterungsschnittstelle ist derzeit ohne Funktion.

Pin	Sig.	Beschreibung	Pin	Sig.	Beschreibung
1	TD+	Daten vom MUC	5	NC	Nicht verbunden
2	TD-	Daten vom MUC	6	RD-	Daten zum MUC
3	RD+	Daten zum MUC	7	NC	Nicht verbunden
4	NC	Nicht verbunden	8	NC	Nicht verbunden

Stromversorgungsanschluss (2 x Federklemme)

L, N

Federklemmen zum Anschluss an das 230-Volt-Netz (-10%/+10%) zur Stromversorgung. Leitungen 0,75mm² bis 2,5mm², starr, 10mm abisoliert

Schaltausgang (2 x Federklemme)

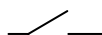

Federklemmen des Schaltausgang, 230 V / min. 100mA, 4kV Potentialtrennung, Leitungen 0,75mm² bis 2,5mm², starr, 10mm abisoliert

Der Schaltausgang ist derzeit ohne Funktion.

Antennen anschließen und entfernen

An die Antennenbuchse von Typ FAKRA-D (rot) wird die GSM/GPRS-Antenne angeschlossen.

Die Antenne ist so zu installieren, dass eine ausreichende Signalqualität erreicht wird. Achten Sie darauf, dass sich in der Nähe der Antenne keine größeren Metallgegenstände (z. B. Stahlbeton) befinden, da diese die Signalqualität nachteilig beeinflussen.

Beachten Sie die Anleitung, die Ihrer Antenne beiliegt.

Die Wireless MBus-Funktion (Antennenanschluss Typ FAKRA-C (blau) ist derzeit nicht verfügbar.

Hinweis: Um die Antenne wieder vom ZDUE-GPRS-MUC zu trennen, müssen sie am FAKRA-Stecker auf den Entriegelungs-Hebel (I) drücken. Bei einigen FAKRA-Steckern ist es dazu erforderlich den Hebel zunächst nach oben zu ziehen (II).



Leuchtdioden

Der ZDUE-GPRS-MUC zeigt seinen Betriebszustand über drei Leuchtdioden an:

Pos.	Blinkmuster	MUC-C-GPRS
WAN	100% aus / 0% an	Versorgungsspannung aus
	90% aus / 10% an	Verbindungsaufbau GPRS
	50% aus / 50% an	GSM Ruf aktiv
	10% aus / 90% an	GPRS eingebucht
SIGNAL	0% aus / 100% an	IPT Anmeldung erfolgt
	100% aus / 0% an	Nicht im GSM eingebucht
	90% aus / 10% an	GSM-Signalstärke schlecht
	50% aus / 50% an	GSM-Signalstärke mittel
METER	10% aus / 90% an	GSM-Signalstärke gut
	0% aus / 100% an	GSM-Signalstärke sehr gut
METER	Kurzes Aufleuchten 10% an	Empfang einer Meldung auf der eHZ-Schnittstelle
	Langes Aufleuchten 90% an	Empfang einer Meldung auf der W-MBUS -Schnittstelle
WAN	Wechselnd blinkend	Initialisierung
METER	Synchron blinkend	Fehlerzustand

100% entspricht etwa 1 Sekunde

Taster

Der Taster ist derzeit ohne Funktion.

Copyright Statement

Die in dieser Publikation veröffentlichten Beiträge sind urheberrechtlich geschützt. Übersetzungen, Nachdruck, Vervielfältigung sowie Speicherung in Datenverarbeitungsanlagen bedürfen der ausdrücklichen Genehmigung des Herstellers.

Technische Änderungen vorbehalten.

Alle Warenzeichen und Produktbezeichnungen sind Warenzeichen, eingetragene Warenzeichen oder Produktbezeichnungen der jeweiligen Inhaber. Alle Angaben basieren auf Herstellerangaben. Keine Gewähr oder Haftung bei fehlerhaften und unterbliebenen Eintragungen. Der Inhalt dieses Handbuchs und die technischen Spezifikationen können ohne vorherige Ankündigung geändert werden. Die Beschreibungen der Spezifikationen in dieser Anleitung stellen keinen Vertrag dar.

Dok.-Nr. 8170AD011 / Entwurf 0. 8 / November 2009 / Für Prototypenserie Mai 2009